

## KABÍNA

### TYP

Denná

### ODPRUŽENIE

Mechanické

## MOTOR

### VÝROBCA / MODEL

Cummins ISL9E6D (Euro 6)

### TYP

Turbo Intercooler Diesel

### POČET VALCOV

6

### ZDVIHOVÝ OBJEM

8.9 L

### MAX. VÝKON

400 PS (298 kW) @ 2100 ot./min

### MAX. KRÚTIACI MOMENT

1700 Nm @ 1400 ot./min

### PRIEMER & ZDVIH

114 mm / 145 mm

## NÁDRŽE

### OBJEM NÁDRŽE NA PALIVO

300 L

### OBJEM ADBLUE NÁDRŽE

74 L

## PREVODOVKA

### VÝROBCA / MODEL

ZF 16S1830 TO (Manuálna) [S]

ZF 16S1831 TO (Manuál+Intardér) [O]

### POČET PREVODOVÝCH STUPŇOV

16 Dopredu, 2 Dozadu

### PREVODOVÝ POMER

13.80:1 ; 0.84:1 (Spiatočka : 12.92:1 / 10.80:1)

### SPOJKA

400 mm (15.5 ") [S]

430 mm (17 ") [O]

## NÁPRAVY

### PREDNÁ NÁPRAVA

#### NOSNOSŤ

9000 kg

### ZADNÁ NÁPRAVA

#### Prevodový pomer

5.41:1

#### NOSNOSŤ

16000 kg + 16000 kg

## ODPRUŽENIE

### PREDNÁ NÁPRAVA

Poloeliptické listové pružiny, teleskopické tlmiče

### ZADNÁ NÁPRAVA

Kompenzačný mechanizmus, poloeliptické listové pružiny, teleskopické tlmiče

### PRIEČNY STABILIZÁTOR

Zadná (3.) a Predná (1.) náprava

## PNEUMATIKY

### ROZMER / POČET

315 / 80 R 22.5, 10+1 [S]

13 R22.5, 10+1 [O]

## DISKY

### ROZMER

9 x 22.5

## VÝKON

### MAX. RÝCHLOSŤ (OBMEDZENÁ) (km/h)

90

### POLOMER OTÁČANIA (m)

8.0

## ELEKTRICKÝ SYSTÉM

### NAPÁTIE

24 V

### AKUMULÁTORY

2 x 12 V / 180 Ah

### ALTERNÁTOR

120 A

### ŠTARTÉR

24 V

## RIADENIE

### TYP

Hydraulické

## BRZDY

### TYP BRZDOVÉHO SYSTÉMU

Dvojokruhový, vzduchom ovládaný  
Ø410x200 Z-Cam kotúčové brzdy, ABS, ASR

### RETARDÉR

Intardér (600 kW) [O]

### MOTOROVÁ BRZDA

252 kW [S]

## RÁM

### PROFIL

Oceľ, 8mm+5mm (vystužený)

## ŠTANDARDNÁ VÝBAVA

Manuálne ovládaná digitálna klimatizácia (6 kW)

Rádio/MP3/Bluetooth (IDIN)

2x USB + zapalovač (na strane vodiča)

2x USB + 12 V (na strane spolujazdca), 1x USB (multimediá)

4-bodové nezávislé mechanické odpruženie kabíny

Tempomat

Elektricky ovládané a vyhrievané spätné zrkadlá

Nastaviteľný stĺpik riadenia

Manuálne ovládané strešné okno

Protiblokovací brzdový systém (ABS)

Regulácia preklzovania (ASR)

Imobilizér

1x kľúč s diaľkovým ovládaním a centrálnym zamykaním

Uzávierka diferenciálu

Digitálny tachograf

Elektricky ovládané okná

Vzduchom odpružené sedadlo vodiča

Nastaviteľná laktová opierka sedadla vodiča

Hlavová opierka

Snímač bezpečnostného pásu (vodič)

Slničná clona vodiča a spolujazdca

Rezervné koleso

Predné hmlové svetlá

Elektricky ovládané nastavenie sklonu svetlometov

Predná ochrana proti prachu

PTO z prevodovky

Lampa pod kapotou

Lampa pod kabínou

Ventil na hustenie pneumatík

Mriežky predných svetiel

Štrukturovaný model karosérie

## VOLITEĽNÁ VÝBAVA

7" Multimediálny displej

Sedadlo vodiča s pneumaticky ovládanou chrbtovou opierkou

Vyhrievané sedadlo vodiča

Nastaviteľná laktová opierka sedadla spolujazdca [3]

Zásuvka a modul systému riadenia vozového parku

Intardér (600 kW)

Elektrické preklopenie kabíny

Systém monitorovania tlaku v pneumatikách

Jednospojkový systém

Motorové PTO - REPTO (Rear Engine Power Take-Off)

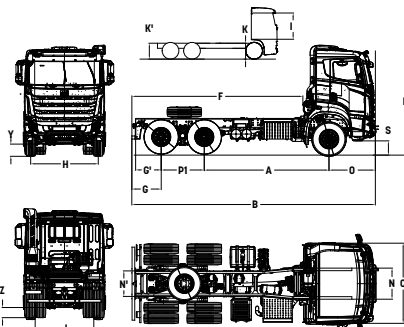

## ROZMERY (mm)

A: Rázvor	3900
B: Celková dĺžka	7680
C: Celková šírka (bez zrkadiel)	2550
D: Celková výška	315/80/R 22,5: 3512 13R/22,5: 3544
F: Využitelná dĺžka podvozku	5365
I: Vnútorňá výška	1670 (Výška tunela: 190)
O: Predný previs	1500
G: Zadný previs	810

## HMOTNOSTI (kg)

MAX. NOSNOSŤ PREDNEJ NÁPRAVY	8000
MAX. NOSNOSŤ ZADNEJ NÁPRAVY	13400+13400
CELKOVÁ HMOTNOSŤ VOZIDLA	34800

H: Predný rozchod	2120
J: Zadný rozchod	1847
S: Výška 1. schodička	315/80/R22,5: 553 13/R22,5: 585
R: Vnútorňá šírka	2155
K: Výška podvozku	315/80/R22,5: 1170 13R/22,5: 1203
Pt: 2. a 3. náprava	1350

## POHOTOVOSTNÉ HMOTNOSTI (kg)

LEGISLATÍVNA	1. NÁPRAVA	5049
	2. NÁPRAVA	2405
	3. NÁPRAVA	2316
	SPOLU	9770*

\*Pohotovostné hmotnosti boli vypočítané za nasledujúcich podmienok: minimálna výbava, bez vodiča, 20 litrov paliva, 5 litrov močoviny. Pohotovostná hmotnosť sa môže meniť v závislosti od voľiteľnej výbavy: Y325 Z267 (zaťažený)

[O]: Voľiteľne [S]: Štandard

Všetky vizuálne prvky, rozmery, charakteristiky a výbava slúžia len na informatívne účely, nie sú záväzné. BMC si vyhradzuje právo na ich úpravu bez predchádzajúceho upozornenia (február 2021).

## BMC OTOMOTIV SANAYI VE TICARET A.Ş.



Fabrika, Satış ve Pazarlama Kemalpaşa Caddesi No:288 Pınarbaşı 35060 Bornova / İZMİR TÜRKİYE



444 9 262



bmctugra.com